

CU-CHAIN-CHASSIS Housing=Fahrwerksgehäuse oder auch Fahrwerksrahmen (Variation:Aluminiumrahmen)

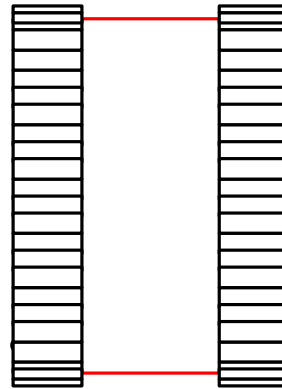
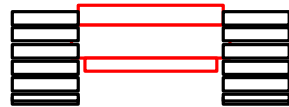
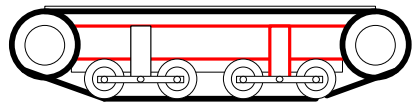

Dies sind die technischen Zeichnungen des Fahrwerkrahmens des CU-CHAIN-CHASSIS.

In dieser Konstruktion ist die Fertigung eines Aluminiumrahmens beschrieben.

Es gibt noch weitere Konstruktionsvarianten und Möglichkeiten zur Fertigung eines Fahrwerkrahmens.

URL:<http://www.ulrichc.de>
Mail:Christian@ulrichc.de

Sollte in diesem Plan oder in dessen begleitenden Dokumenten noch der ein oder andere Fehler drin stecken, so bitte ich um Nachsicht und Hinweise per Mail an christian@ulrichc.de.

Änderungen und Ergänzungen dieses Dokuments sind im Downloadbereich bei <http://www.UlrichC.de/> an der Versionsnummer erkennbar!

Product:CU-CHAIN-CHASSIS
File: HOUSING (L-AU)
Version: 1
Date: 15.07.2006
Last Modify: 03.03.2007

UlrichC

© 2006 Christian Ulrich
All rights reserved

INTERNET: <http://www.ulrichc.de/>
E-MAIL : Info@UlrichC.de
PHONE : + 49 17 1 / 21 26 0 96

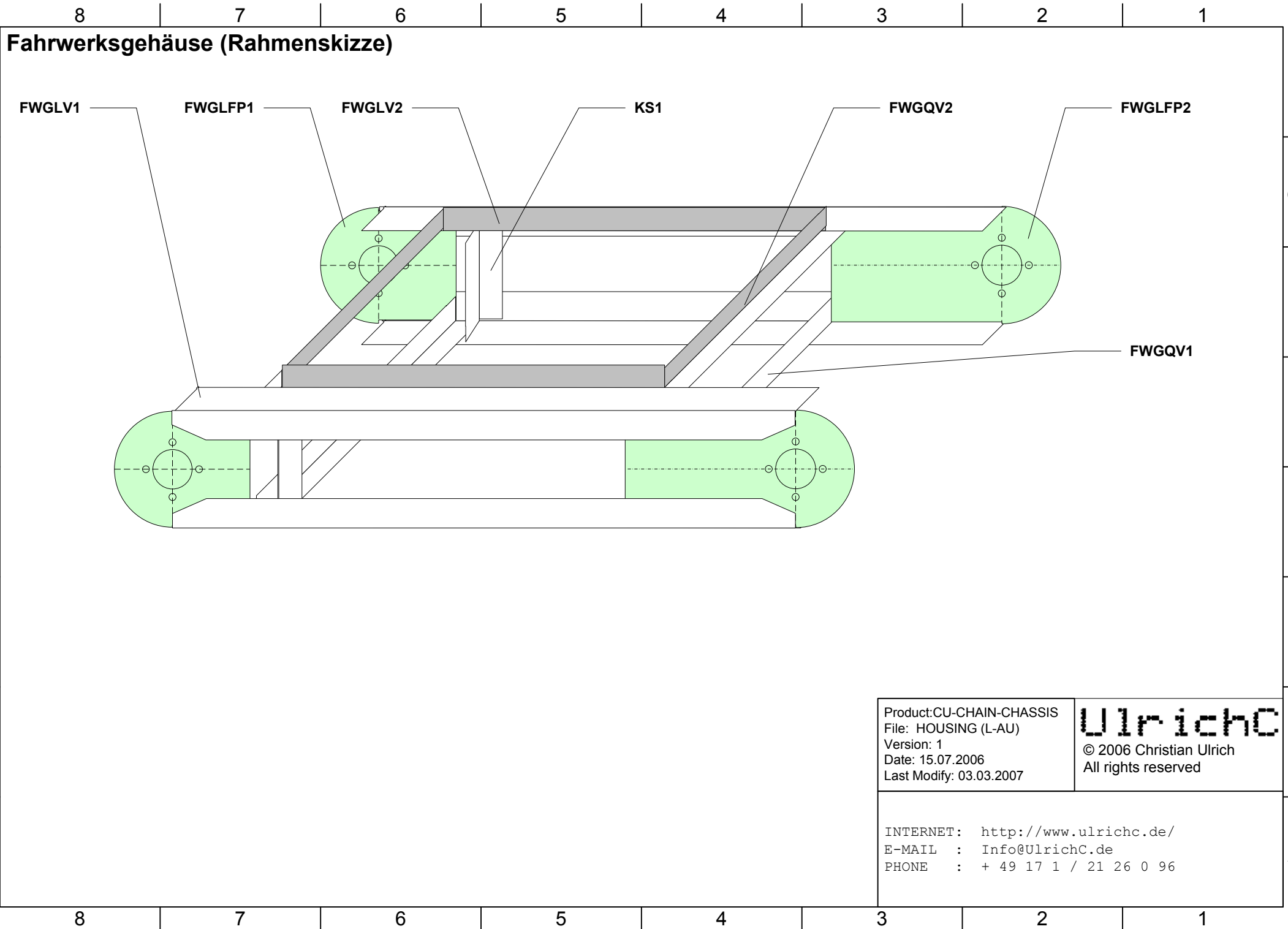

Product: CU-CHAIN-CHASSIS
 File: HOUSING (L-AU)
 Version: 1
 Date: 15.07.2006
 Last Modify: 03.03.2007

UlrichC
 © 2006 Christian Ulrich
 All rights reserved

INTERNET: <http://www.ulrichc.de/>
 E-MAIL : Info@UlrichC.de
 PHONE : + 49 17 1 / 21 26 0 96

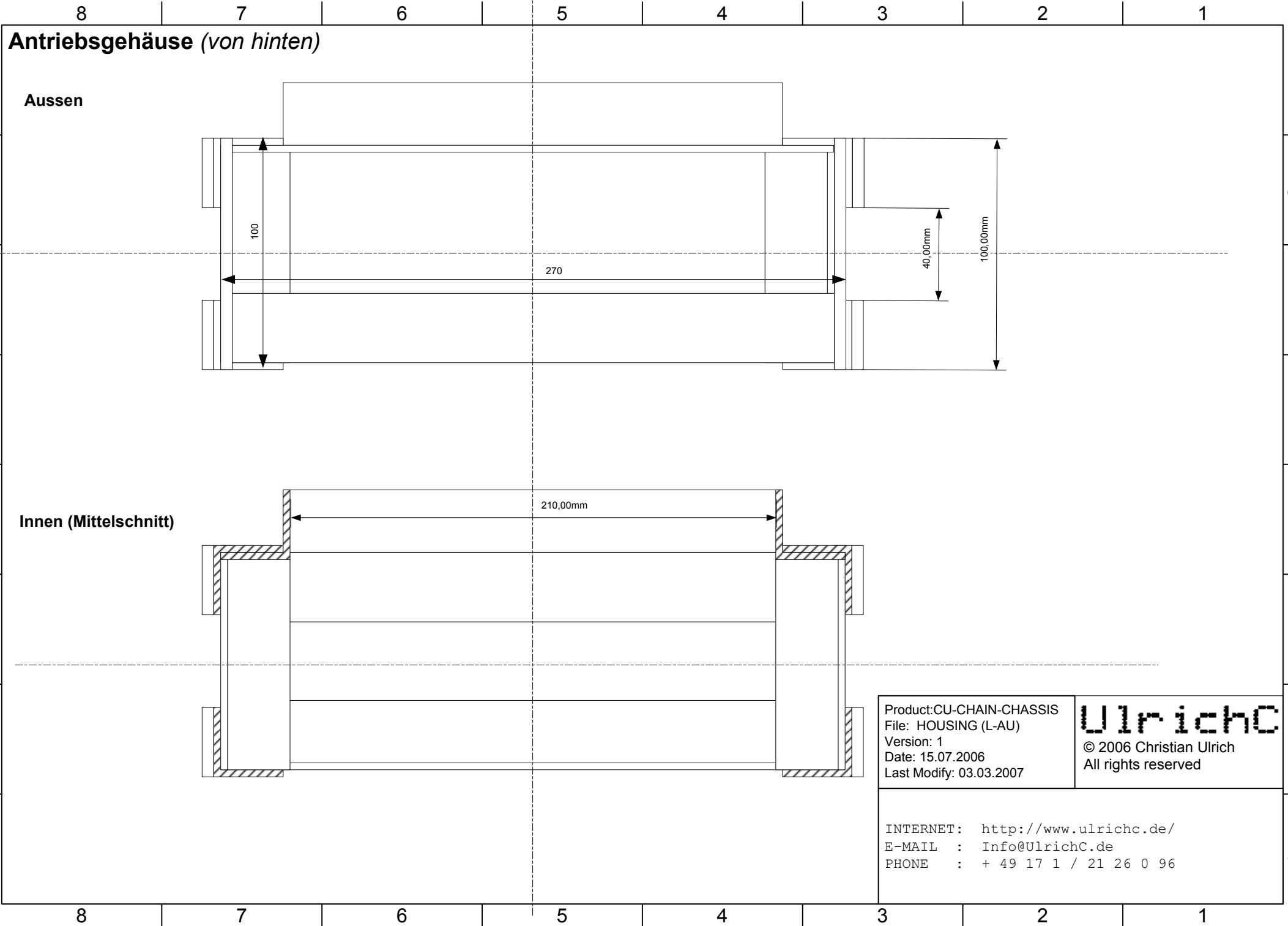

Product: CU-CHAIN-CHASSIS
 File: HOUSING (L-AU)
 Version: 1
 Date: 15.07.2006
 Last Modify: 03.03.2007

UlrichC
 © 2006 Christian Ulrich
 All rights reserved

INTERNET: <http://www.ulrichc.de/>
 E-MAIL : Info@UlrichC.de
 PHONE : + 49 17 1 / 21 26 0 96

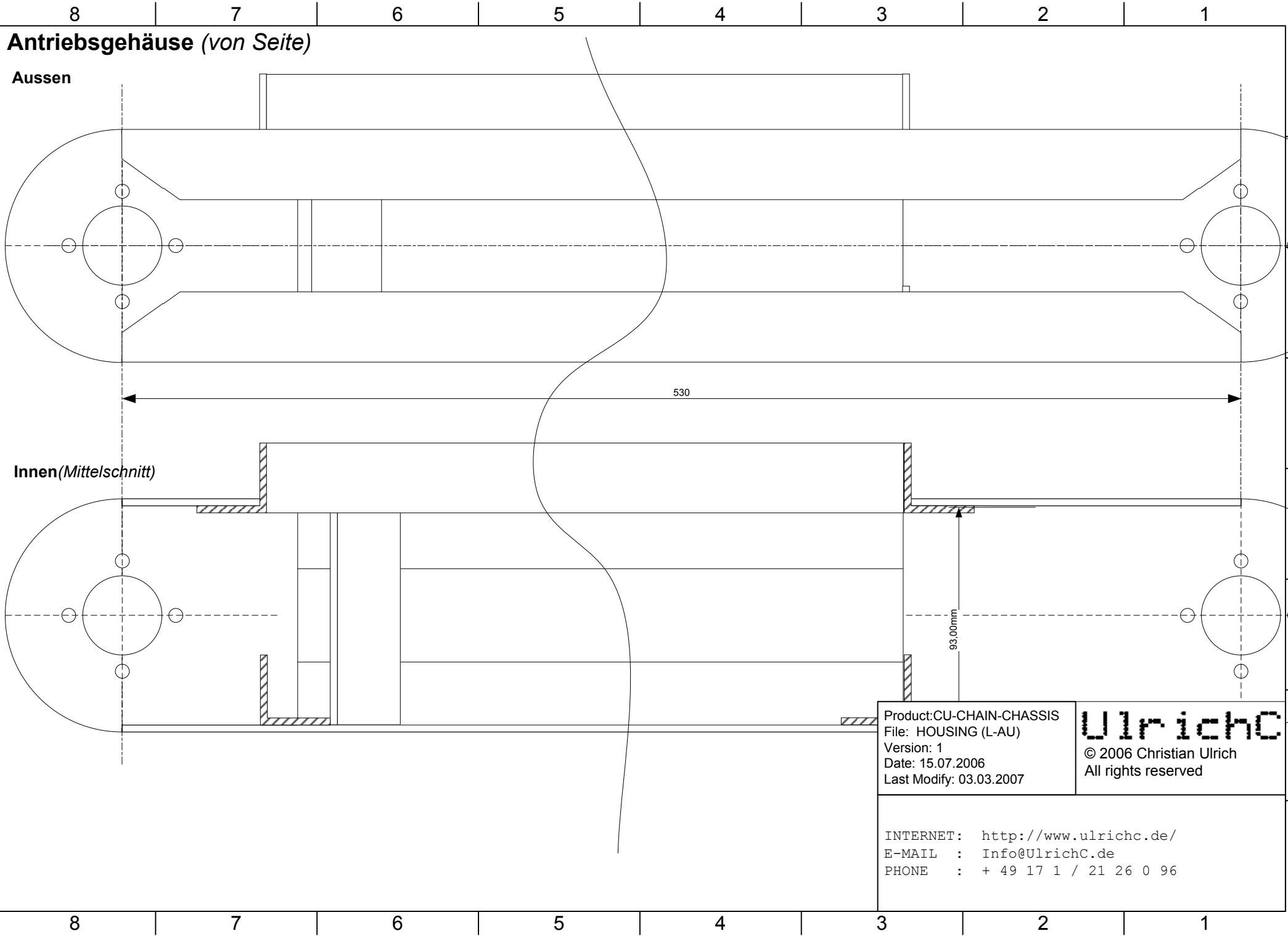

Antriebsgehäuse (von Seite)

Aussen

Innen (Mittelschnitt)

530

93,00mm

Product: CU-CHAIN-CHASSIS
 File: HOUSING (L-AU)
 Version: 1
 Date: 15.07.2006
 Last Modify: 03.03.2007

UlrichC
 © 2006 Christian Ulrich
 All rights reserved

INTERNET: <http://www.ulrichc.de/>
 E-MAIL : Info@UlrichC.de
 PHONE : + 49 17 1 / 21 26 0 96

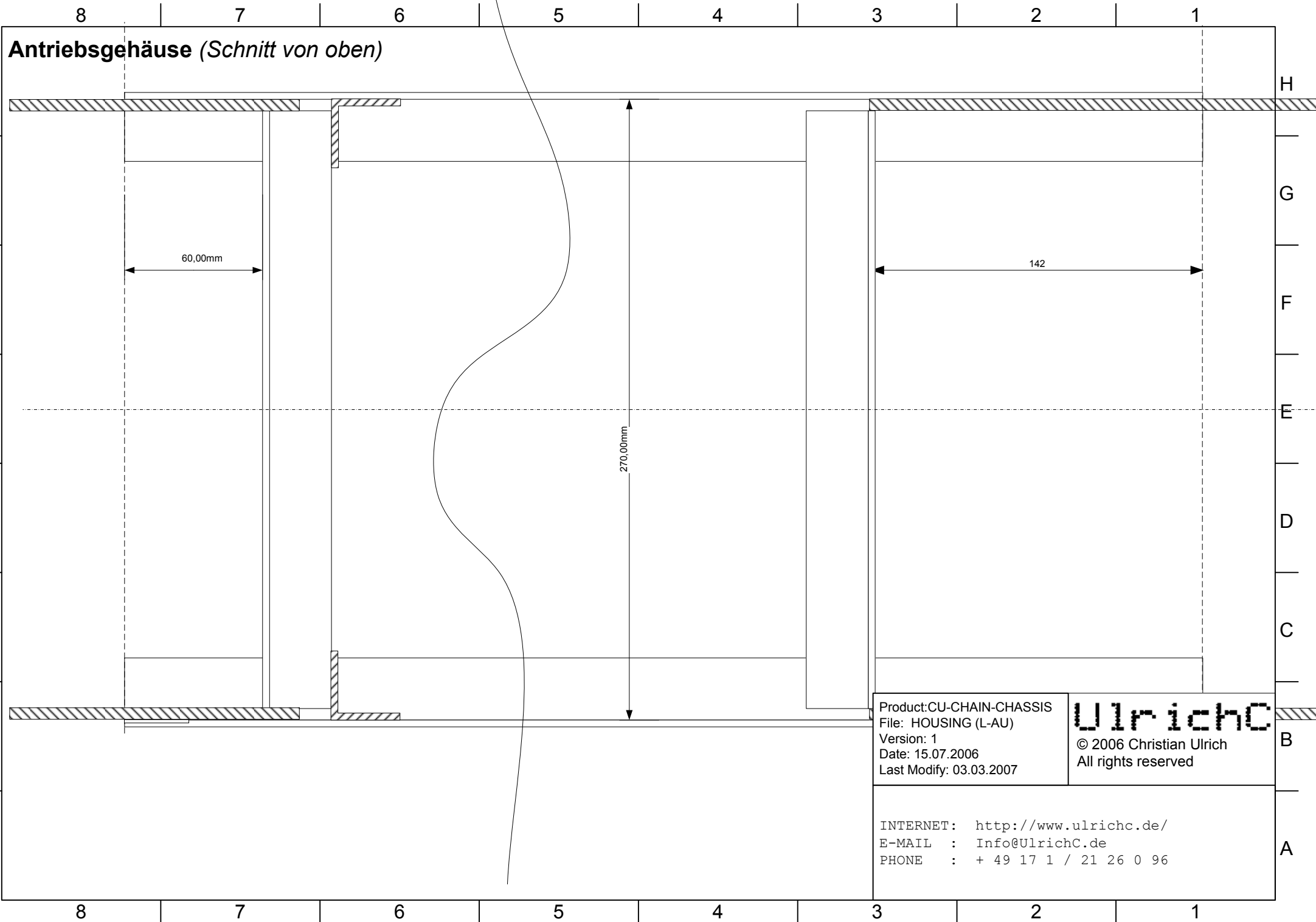

Product: CU-CHAIN-CHASSIS
 File: HOUSING (L-AU)
 Version: 1
 Date: 15.07.2006
 Last Modify: 03.03.2007

UlrichC
 © 2006 Christian Ulrich
 All rights reserved

INTERNET: <http://www.ulrichc.de/>
 E-MAIL : Info@UlrichC.de
 PHONE : + 49 17 1 / 21 26 0 96

Gehäuse-Teile (Flanschplatten)

Fahrwerks-Gehäuse Lagerflanschplatte FWGLFP1

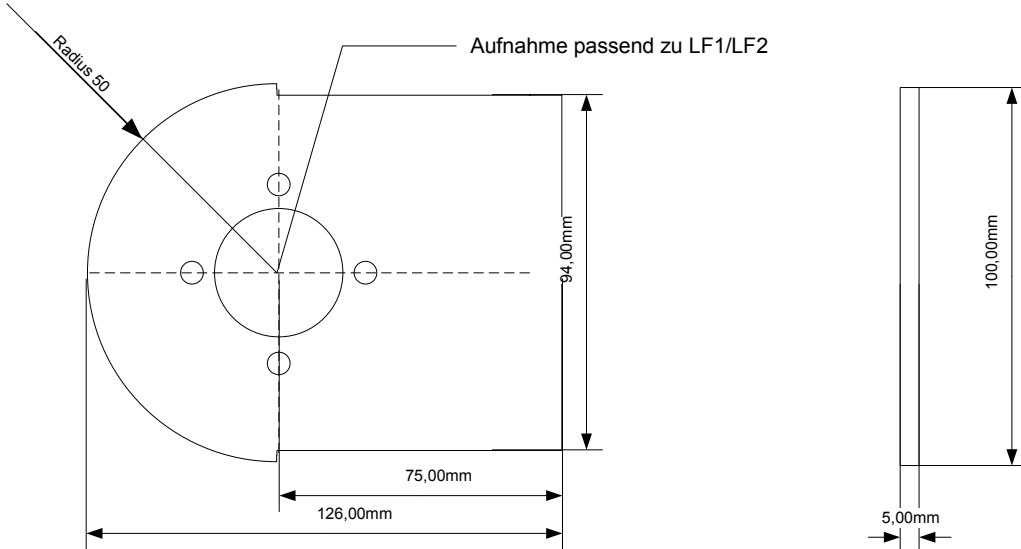

Fahrwerks-Gehäuse Lagerflanschplatte FWGLFP2

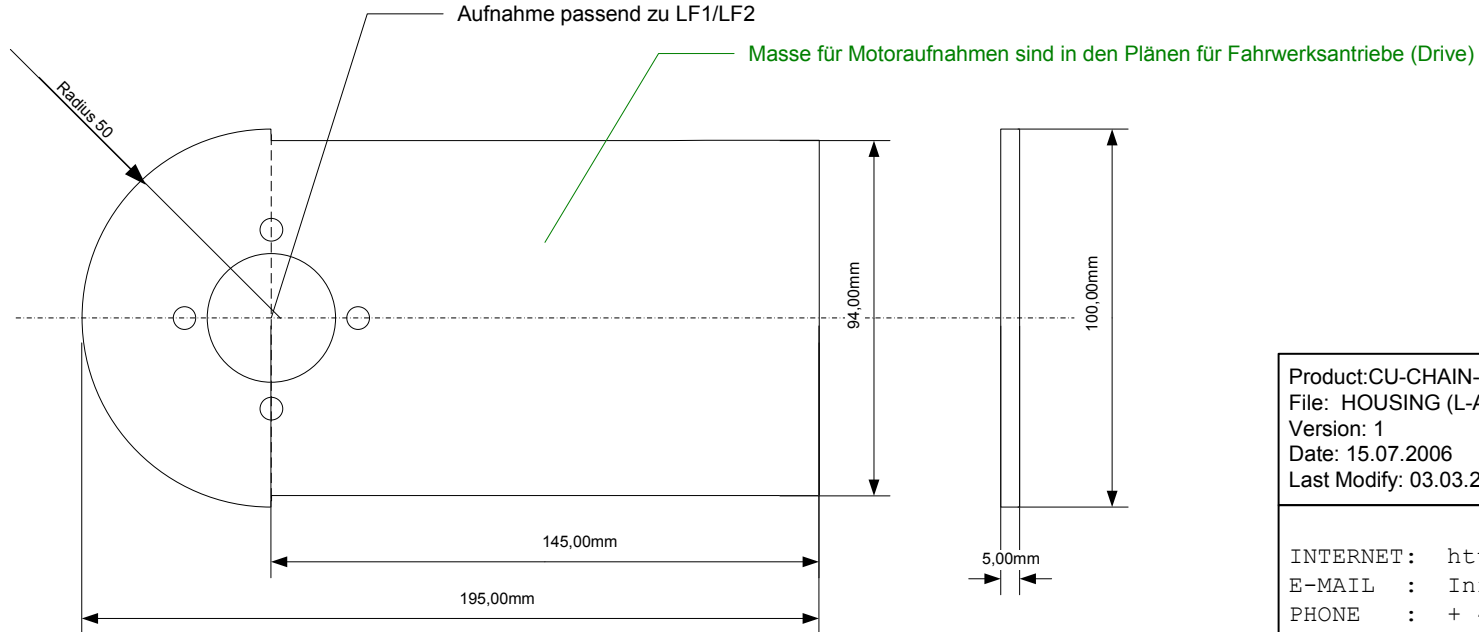

Product: CU-CHAIN-CHASSIS
 File: HOUSING (L-AU)
 Version: 1
 Date: 15.07.2006
 Last Modify: 03.03.2007

UlrichC
 © 2006 Christian Ulrich
 All rights reserved

INTERNET: <http://www.ulrichc.de/>
 E-MAIL : Info@UlrichC.de
 PHONE : + 49 17 1 / 21 26 0 96

8 7 6 5 4 3 2 1

Gehäuse-Teile (Flanschplatten- Montagebohrungen)

H
G
F
E
D
C
B
A

Fahrwerks-Gehäuse Lagerflanschplatte FWGLFP1

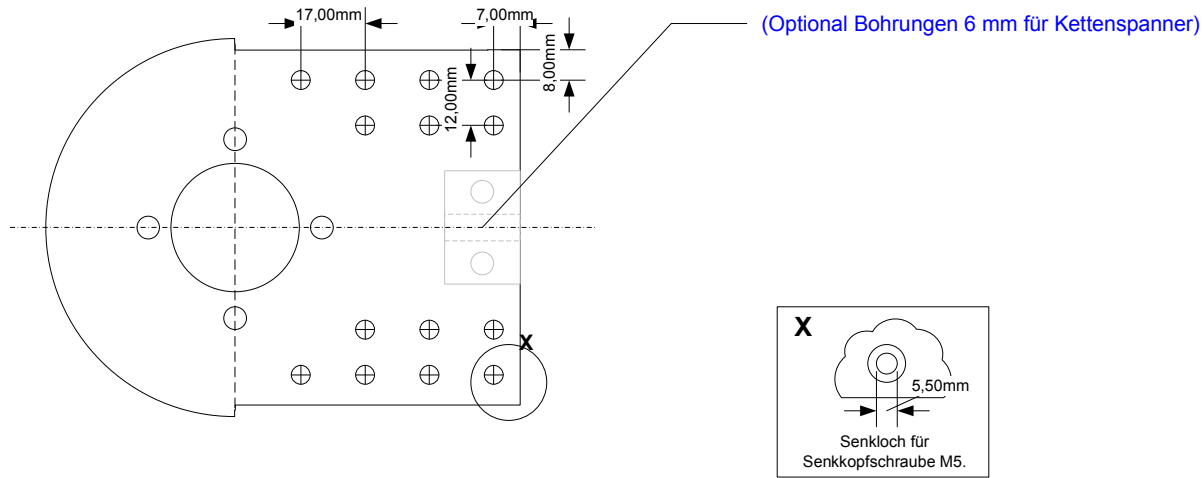

Fahrwerks-Gehäuse Lagerflanschplatte FWGLFP2

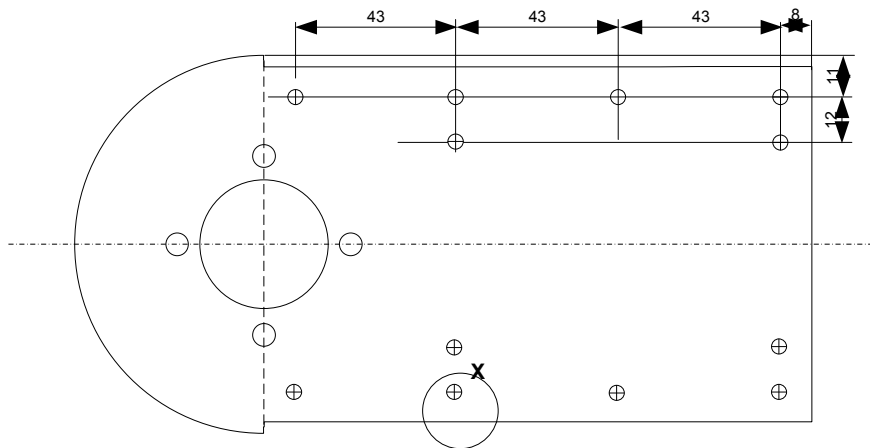

Product: CU-CHAIN-CHASSIS
 File: HOUSING (L-AU)
 Version: 1
 Date: 15.07.2006
 Last Modify: 03.03.2007

UlrichC
 © 2006 Christian Ulrich
 All rights reserved

INTERNET: <http://www.ulrichc.de/>
 E-MAIL : Info@UlrichC.de
 PHONE : + 49 17 1 / 21 26 0 96

Rahmenteile (Längsverbinder)

Fahrwerks-Gehäuse Längsverbinder FWGLV1 (Zuschnitt)

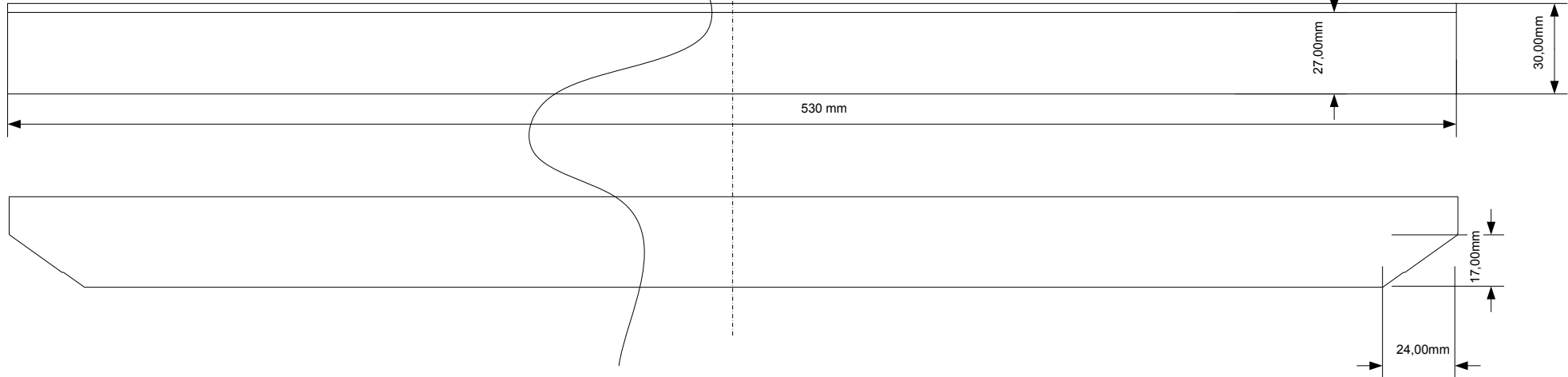

Fahrwerks-Gehäuse Längsverbinder FWGLV2

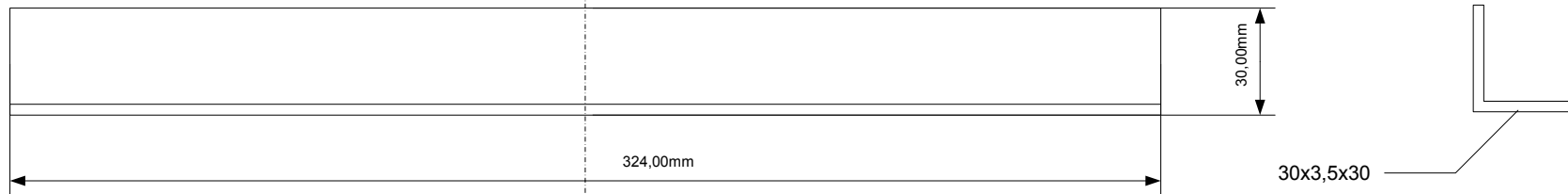

Spann-Verbinder LSV1

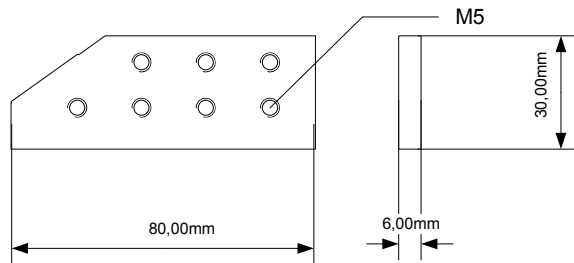

Bohrungen wie Flanschplatte
(FWGLFP1)

Product: CU-CHAIN-CHASSIS
File: HOUSING (L-AU)
Version: 1
Date: 15.07.2006
Last Modify: 03.03.2007

UlrichC
© 2006 Christian Ulrich
All rights reserved

INTERNET: <http://www.ulrichc.de/>
E-MAIL : Info@UlrichC.de
PHONE : + 49 17 1 / 21 26 0 96

Gehäuse-Teile (Längsverbinder Montagebohrungen)

Fahrwerks-Gehäuse Längsverbinder FWGLV1

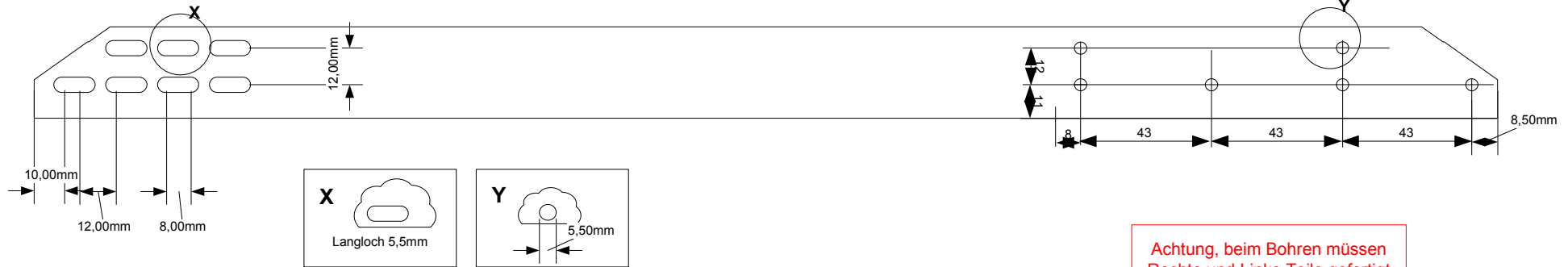

Achtung, beim Bohren müssen Rechte und Linke Teile gefertigt werden.

Product: CU-CHAIN-CHASSIS
 File: HOUSING (L-AU)
 Version: 1
 Date: 15.07.2006
 Last Modify: 03.03.2007

UlrichC
 © 2006 Christian Ulrich
 All rights reserved

INTERNET: <http://www.ulrichc.de/>
 E-MAIL : Info@UlrichC.de
 PHONE : + 49 17 1 / 21 26 0 96

Rahmenteile (Querverbinder)

Fahrwerks-Gehäuse Querverbinder FWGQV1

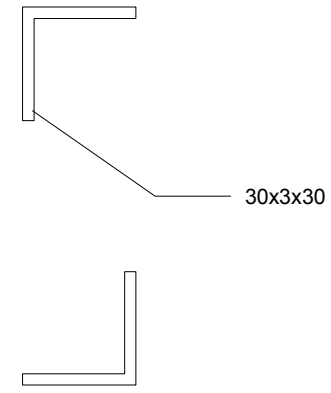

Fahrwerks-Gehäuse Querverbinder FWGQV2

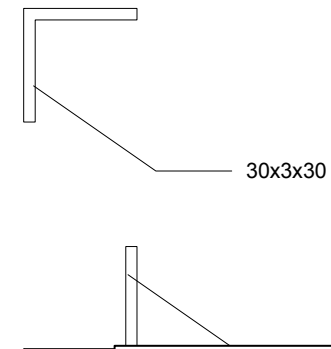
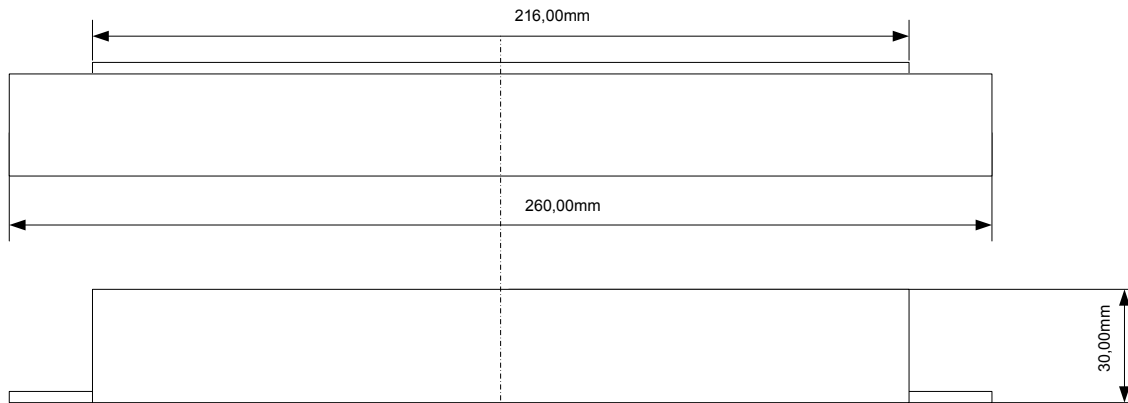

Product: CU-CHAIN-CHASSIS
 File: HOUSING (L-AU)
 Version: 1
 Date: 15.07.2006
 Last Modify: 03.03.2007

UlrichC
 © 2006 Christian Ulrich
 All rights reserved

INTERNET: <http://www.ulrichc.de/>
 E-MAIL : Info@UlrichC.de
 PHONE : + 49 17 1 / 21 26 0 96

Gehäuse-Teile (Kettenspanner)

Kettenspanner Spannlager KS1

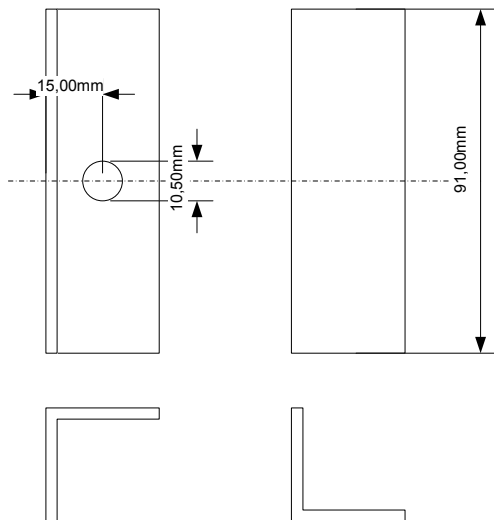

Kettenspanner Klemmflansch KS2

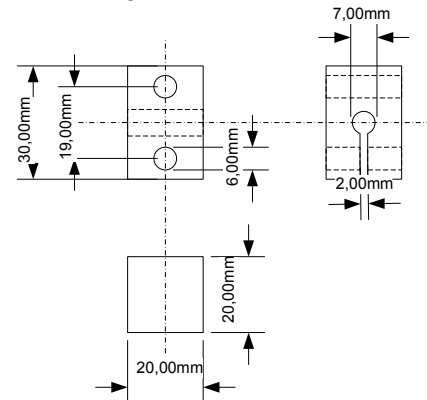

Kettenspanner Spannschraube KS3

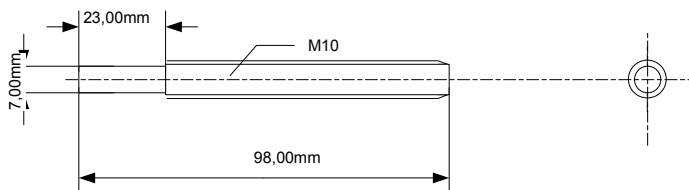

Kettenspanner Spannmutter KS4

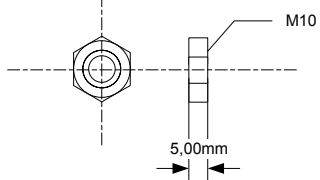

Information: Der Kettenspanner kann optional gefertigt werden.

Product: CU-CHAIN-CHASSIS
 File: HOUSING (L-AU)
 Version: 1
 Date: 15.07.2006
 Last Modify: 03.03.2007

UlrichC
 © 2006 Christian Ulrich
 All rights reserved

INTERNET: <http://www.ulrichc.de/>
 E-MAIL : Info@UlrichC.de
 PHONE : + 49 17 1 / 21 26 0 96

8 7 6 5 4 3 2 1

Gehäuse-Teile (Kettenspanner-Integration)

Seite (Mittelschnitt)

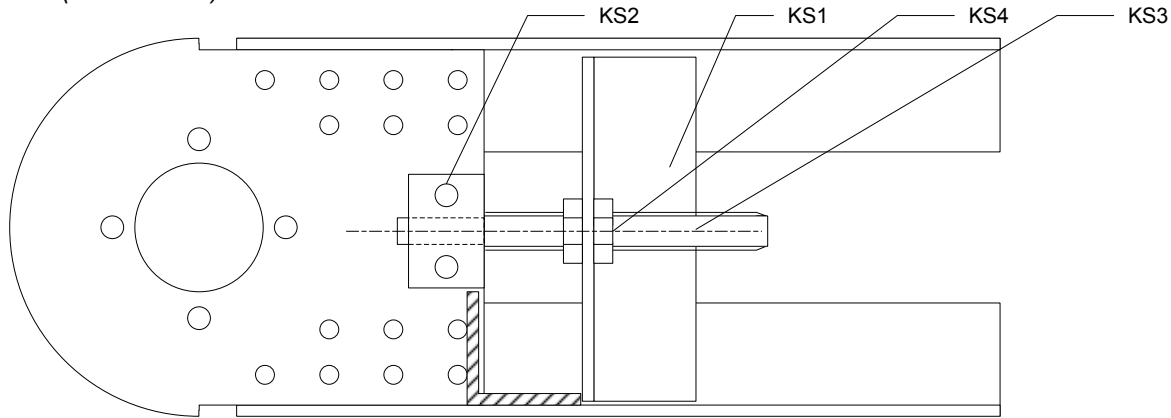

Oben (Mittelschnitt)

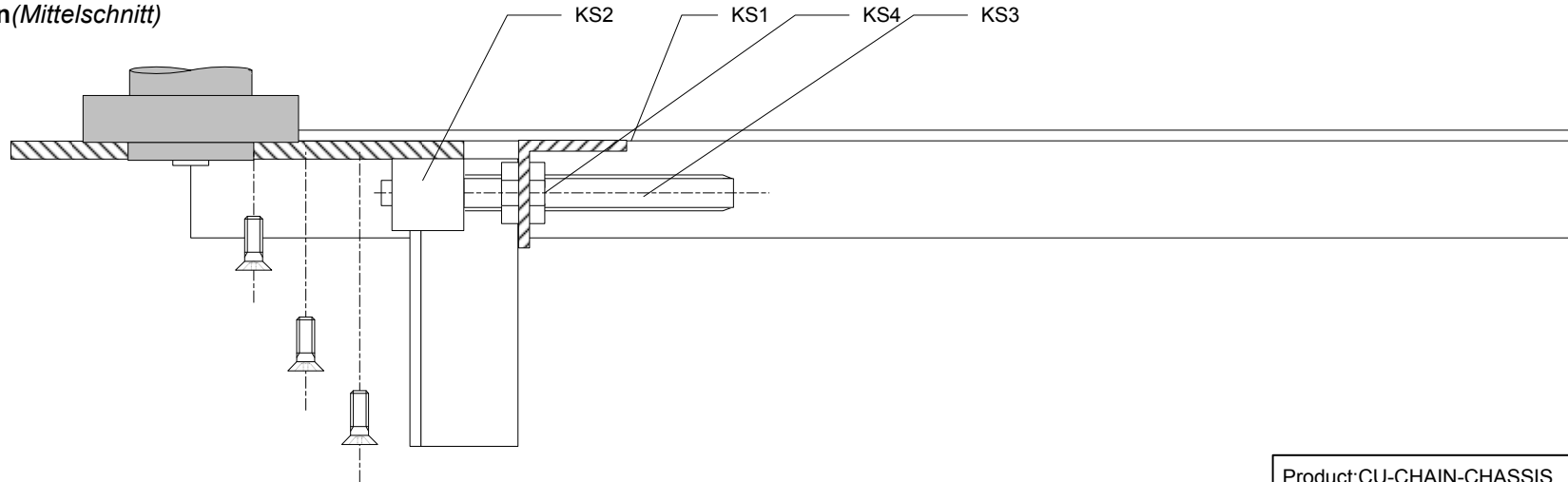

Product: CU-CHAIN-CHASSIS
 File: HOUSING (L-AU)
 Version: 1
 Date: 15.07.2006
 Last Modify: 03.03.2007

UlrichC
 © 2006 Christian Ulrich
 All rights reserved

INTERNET: <http://www.ulrichc.de/>
 E-MAIL : Info@UlrichC.de
 PHONE : + 49 17 1 / 21 26 0 96

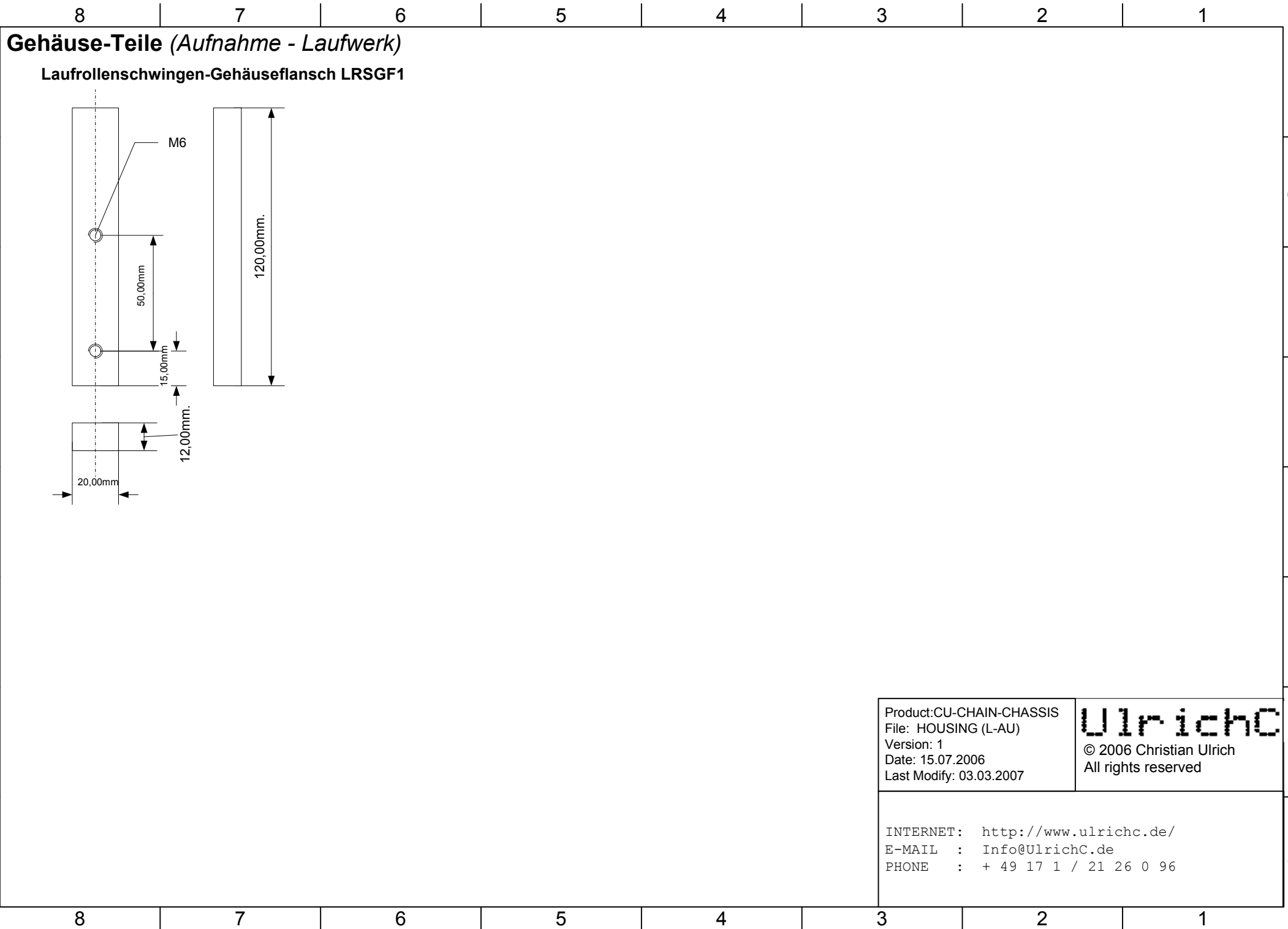

Product: CU-CHAIN-CHASSIS
 File: HOUSING (L-AU)
 Version: 1
 Date: 15.07.2006
 Last Modify: 03.03.2007

UlrichC
 © 2006 Christian Ulrich
 All rights reserved

INTERNET: <http://www.ulrichc.de/>
 E-MAIL : Info@UlrichC.de
 PHONE : + 49 17 1 / 21 26 0 96

Laufwerk-Gehäuseflansch (Montage)

Diese Montageflansche dienen zur Montage des Laufwerks.

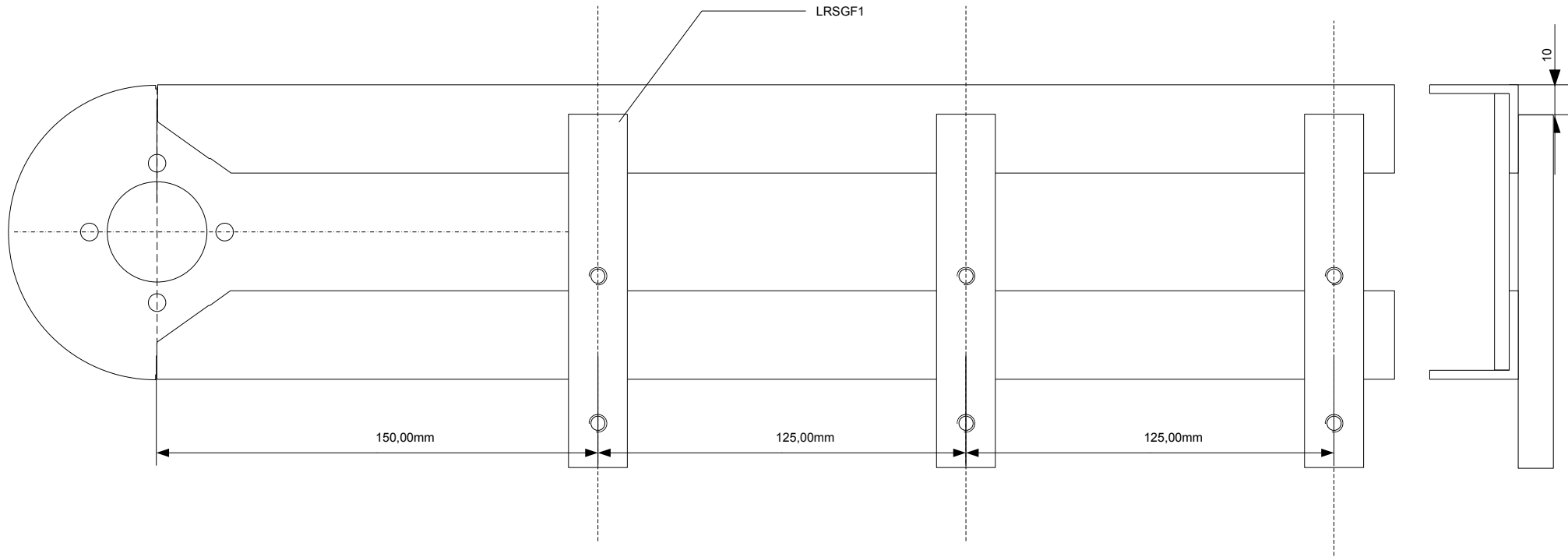

Product: CU-CHAIN-CHASSIS
File: HOUSING (L-AU)
Version: 1
Date: 15.07.2006
Last Modify: 03.03.2007

UlrichC
© 2006 Christian Ulrich
All rights reserved

INTERNET: <http://www.ulrichc.de/>
E-MAIL : Info@UlrichC.de
PHONE : + 49 17 1 / 21 26 0 96